

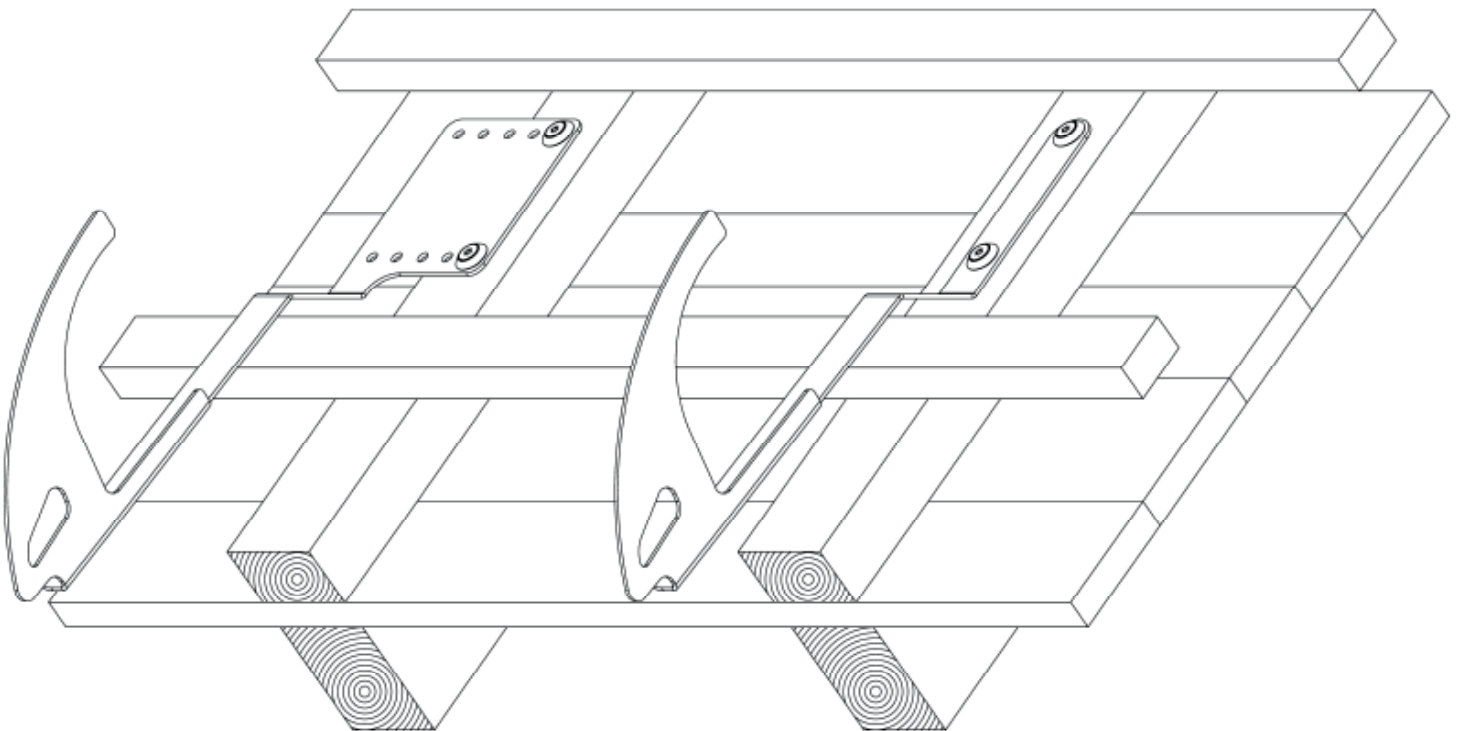

GREEN

INTERNATIONAL

© GREEN International Absturzschutz GmbH, - Erreurs, fautes d'impression, modifications techniques réservées!



RH03 & RH04

FRANÇAIS

DE ACHTUNG



Die Montage und die Verwendung der Sicherungseinrichtung ist erst zulässig, nachdem der Monteur und der Anwender die Original Aufbau- und Verwendungsanleitung in der jeweiligen Landessprache gelesen hat.

EN ATTENTION



Assembling and using of the safety product is only allowed after the assembler and user read the original installation and application instruction in his national language.

FR ATTENTION



Le montage et l'utilisation du dispositif de sécurité ne sont autorisés qu'après lecture par le monteur et par l'utilisateur de la notice d'origine de montage et d'utilisation dans la langue du pays concerné.

IT ATTENZIONE



Il montaggio e l'uso del dispositivo di sicurezza è ammesso soltanto dopo che il montatore e l'utente hanno letto le istruzioni per l'installazione e l'uso nella rispettiva lingua nazionale.

ES ATENCIÓN



No está permitido montar ni usar el dispositivo de protección antes de que el montador y el usuario hayan leído las instrucciones de montaje y uso originales en la lengua del respectivo país.

PT ATENÇÃO



A montagem e o emprego do mecanismo de proteção somente serão permitidos, após o montador e o usuário terem lido as instruções de uso originais, no respectivo idioma do país, sobre a montagem e o emprego do mesmo.

NL ATTENTIE



De montage en het gebruik van de veiligheidsinrichting is pas toegestaan, nadat de monteur en de gebruiker de originele montage en gebruikershandleiding in de desbetreffende taal gelezen hebben.

HU FIGYELEM



A biztonsági berendezés felszerelése és használata csak az után megengedett, miután a szerelést végző és a használó személyek a nemzeti nyelvükre lefordított, eredeti használati utasítást elolvasták és megértették.

SL POZOR



Montaža in uporaba varnostnih naprav je dovoljena šele takrat, ko sta monter in uporabnik prebrala originalna navodila za montažo in uporabo v konkretnem jeziku.

CZ POZOR



Montáž a používání zabezpečovacího zařízení jsou povoleny až poté, co si pracovníci provádějící montáž a uživatelé přečetli v příslušném jazyce originální návod k montáži a používání.

TR DİKKAT



Güvenlik tertibatının montajına ve kullanımına, ancak montaj teknisyeni ve kullanıcı, orijinal kurulum ve kullanma talimatını kendi ülke dilinde okuduktan sonra, izin verilir.

NO OBS



Monteringen og anvendelsen av sikkerhetsinnretningene er gyldige først etter at montøren og brukeren har lest den originale oppbygnings- og bruksanvisningen i det tilsvarende landets språk.

SV OBS



Säkerhetsanordningen får inte monteras och användas förrän montören och användaren har läst igenom konstruktionsbeskrivningen och bruksanvisningen i original på resp lands språk.

FI HUOMIO



Turvalaitteiden asennus ja käyttö on sallittu vasta, kun asentaja ja käyttäjä ovat lukeneet alkuperäisen asennus- ja käyttöohjeen omalla kielellään.

DA GIV AGT



Montagen og brugen af sikkerhedsudstyret er først tilladt, efter at montøren og brugeren har læst den originale vejledning i samling og brug på det pågældende lands sprog.

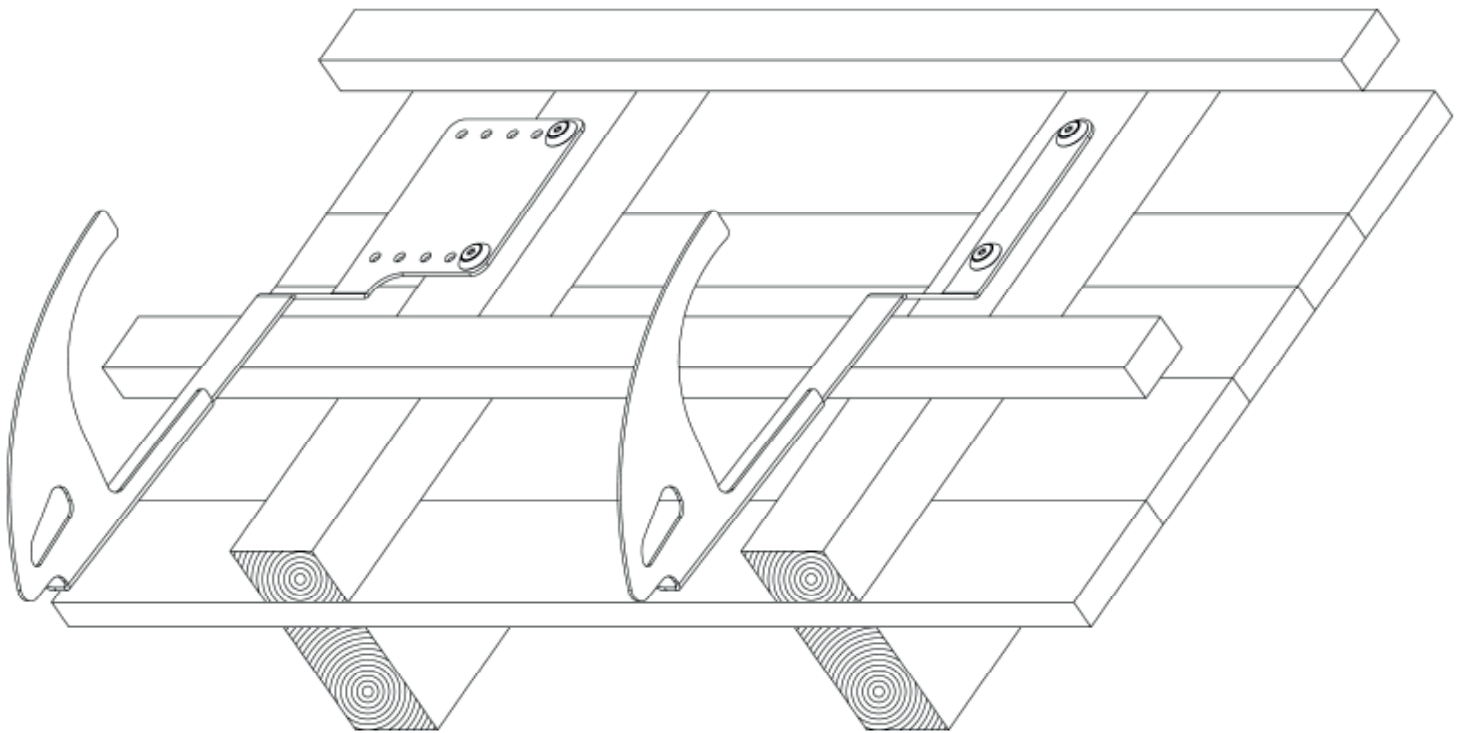

© GREEN International Absturzsicherungs GmbH, Errors, fautes d'impression, modifications techniques réservées!

DONNÉES DU PROJET

DESCRIPTION DU SYSTÈME

ENTREPRISE D'INSTALLATION

Table des matières

1. Consignes générales de sécurité	5
2. Pour un montage sûr	5
3. Pour une utilisation sûre	6
4. Garantie	6
5. Révision	6
5.1. Contrôle après le montage	6
5.2. Contrôles avant utilisation	6
5.3. Examen annuel	7
6. But de l'utilisation / Approbations	7
6.1. But de l'utilisation	7
6.2. Approbations	7
6.3. Point d'acceptation du dispositif d'ancrage	7
6.4. Signes et marques	7
7. Assemblée générale d'information	8
7.1. Ensemble et outils	8
7.2. Structure du toit	8
7.3. Montage	9
8. Instructions de montage	9
8.1. Positionnement	9
8.2. Assemblée	10
8.3. Scellage	10
8.4. Inspection	11
9. Directions de chargement	11
10. Instructions de montage	12
11. Référence au système de sécurité du toit existant	13
12. Fiche de contrôle RH03 & RH04	14
13. Notes	15

1. Consignes générales de sécurité

- Le système d'ancrage doit être planifié, installé et utilisé de manière à ce que, si l'équipement de protection individuelle est utilisé correctement, il ne soit pas possible de tomber par-dessus le bord de la chute.
- Il faut garantir un accès sûr au système d'ancrage.
- Le système doit être installé et utilisé uniquement par des personnes qui connaissent bien ce mode d'emploi ainsi que les règles de sécurité locales, et qui sont en bonne santé physique et mentale, et sont formées à l'utilisation des EPI (équipements de protection individuelle).
- Des enfants ainsi que des femmes enceintes ne devraient pas se servir du système de sécurité.
- Des problèmes de santé (troubles cardiovasculaires, prise de médicaments, alcool) peuvent affecter la sécurité de l'utilisateur lors des travaux en hauteur.
- Pendant l'installation / l'utilisation du système de sécurité „RH03 & RH04“, il faut respecter les règles de prévention des accidents (ex: travaux sur les toits).
- Si le système de sécurité est remis à des entrepreneurs externes, les instructions de montage et d'utilisation doivent être remises par écrit.
- Après une charge de chute, l'ensemble du système de fixation doit être retiré de toute utilisation ultérieure et inspecté par un expert (composants partiels, fixation au sol, etc.).
- Toutes les réparations ne peuvent être effectuées qu'en accord avec le fabricant.
- Le crochet de toit de sécurité „RH03 & RH04“ a été développé pour la sécurité personnelle et ne doit pas être utilisé à d'autres fins. Ne suspendez jamais de charges au dispositif d'ancrage !
- Aucune modification ne peut être apportée au système d'ancrage approuvé.
- Sur les surfaces de toit inclinées, il faut utiliser des dispositifs de retenue de neige appropriés pour empêcher les avalanches de toit (glace, neige) de glisser.
- Les règles de protection contre la foudre en vigueur dans le pays doivent être respectées.
- Si le système est vendu à un autre pays, le mode d'emploi doit être fourni dans la langue nationale respective.
- Attention: Le déneigement du système est nécessaire en raison de la charge de pression de la neige.

2. Pour un montage sûr

- Le crochet de toit de sécurité vert „RH 03 & RH 04“ ne peut être installé que par des personnes compétentes et appropriées, familiarisées avec le système de sécurité du toit.
- Les installateurs doivent s'assurer que le support est adapté à la fixation du système d'ancrage. Dans le cas de deux roches, il faut consulter un ingénieur en structure.
- L'installation ou la fixation professionnelle du système de sécurité sur le bâtiment doit être documentée par des protocoles et des photos de la situation d'installation respective.
- Tout scellement de la couverture du toit doit être effectué de manière professionnelle conformément aux directives applicables.
- Lors de l'accès au système de sécurité du toit, les positions des dispositifs d'ancrage doivent être documentées au moyen de plans (par exemple, croquis de la vue en plan du toit).
- L'acier inoxydable ne doit pas entrer en contact avec la poussière de meulage ou les outils en acier. Cela peut entraîner de la corrosion.
- Des dangers peuvent résulter de la combinaison des différents éléments des équipements mentionnés, car la fonction sûre de l'un des éléments peut être compromise (respectez les instructions d'utilisation respectives!).
- Le crochet de toit de sécurité ne doit pas être utilisé comme point d'attache pour un système de sécurité à corde horizontale selon la norme EN 795 C.
- En cas d'incertitude lors de l'installation, il est essentiel de contacter le fabricant.

3. Pour une utilisation sûre

- Avant de commencer à travailler, des mesures doivent être prises pour s'assurer qu'aucun objet ne peut tomber du lieu de travail. La zone située sous le lieu de travail (trottoir, etc.) doit être dégagée.
- Avant l'utilisation, l'ensemble du système de fixation doit être inspecté visuellement pour détecter les défauts évidents (par exemple, vissages lâches, déformation, usure, corrosion, joints de toit défectueux, etc.) En cas de doute sur la sécurité du fonctionnement du système de sécurité, celui-ci doit être vérifié par un spécialiste (documentation écrite).
- Le système de sécurité ne doit pas être utilisé lorsque les forces du vent dépassent le niveau habituel.
- Le système d'ancrage sur le toit est conçu pour supporter des charges dans toutes les directions parallèles à la surface de montage.
- Le système d'ancrage n'est pas adapté aux travaux sur corde (descente en rappel, etc.).
- Le système d'ancrage Green est toujours attaché au système d'ancrage avec un mousqueton à l'œil d'ancrage et doit être fixé avec un harnais de sécurité selon la norme EN 361 et un amortisseur de choc avec une longe (EN 355, EN 354 et EN 353-2).
- Attention : Pour l'utilisation horizontale, seuls les éléments de fixation adaptés à cette fin et testés pour la conception des bords correspondants (bords tranchants, tôle trapézoïdale, poutres en acier, béton, etc.) peuvent être utilisés. La longe doit toujours être placée aussi courte que possible afin de réduire au minimum la hauteur de chute libre possible en cas de chute.
- Un plan doit être disponible qui prend en compte les opérations de sauvetage dans toutes les situations d'urgence possibles.
- L'espace libre minimum requis sous le bord de la chute au sol est calculé:
- Déformation (max. 0,4 m) du système d'ancrage en cas de charge
- + Spécification du fabricant de l'équipement de protection individuelle utilisé
- + Hauteur du corps
- + 1 m Distance de sécurité

4. Garantie

Les composants du système des „Crochet de toit RH03 & RH04“ sont en acier inoxydable/galvanisé. Dans des conditions normales d'utilisation et d'environnement, tous les composants sont garantis pendant 2 ans contre les défauts de fabrication. Toutefois, cette période peut être raccourcie si le point d'ancrage est utilisé dans des atmosphères particulièrement corrosives. En cas de charge (crash de l'utilisateur), la garantie expire.

Attention :

Veuillez noter que tout recours est exclu en cas de non-respect du mode d'emploi et de documentation incomplète. GREEN International Fall Protection GmbH n'assume aucune responsabilité ni garantie pour le système et les composants livrés et installés par les entreprises de montage sous leur responsabilité.

5. Révision

5.1. Contrôle après le montage

Après l'installation, les points suivants doivent être respectés :

- Vis complètement vissées
- Les disques de Fasson sont joints
- Le crochet de toit a un ajustement parfait et ferme
- Remplissez le protocole d'assemblage (voir page 12)
- Ne pas oublier la documentation photographique (lors du montage)

5.2. Contrôles avant utilisation

- Contrôle des composants pour détecter les défauts évidents (déformation, ...)
- Le crochet de toit est parfaitement ajusté

5.3. Examen annuel

L'ensemble du dispositif de sécurité doit être inspecté par un spécialiste au moins une fois par an. La sécurité de l'utilisateur dépend de l'efficacité et de la durabilité de l'équipement. L'inspection par un spécialiste doit être documentée sur la carte de contrôle fournie. Pour une copie de la carte de contrôle, voir page 14.

6. But de l'utilisation / Approbations

6.1. But de l'utilisation

Les crochets de toit de sécurité „RH03 & RH04“ sont utilisés pour accrocher une échelle de soutien de toit et comme point d'ancrage pour sécuriser 2 personnes (dont 1 personne pour les premiers secours) dans les systèmes de protection contre les chutes suivants, conformément à la norme EN 363:2008 :

- Systèmes de retenue
- Systèmes d'arrêt des chutes
- Systèmes de sauvetage

6.2. Approbations

Les crochets pour toit vert „RH03 & RH04“ ont été testés et certifiés comme points de fixation conformément à la norme EN 517:2006 type B (dans toutes les directions de charge) et à la norme CEN/TS 16415.

Le test a été effectué de manière statique et dynamique sur le substrat d'origine.

6.3. Point d'acceptation du dispositif d'ancrage

TÜV Austria Services GmbH
Deutschstrasse 10 A-1230 Vienne / Autriche
CE 0408

6.4. Signes et marques

1. Fabricant
2. Nom du produit
3. Max. Nombre max. de personnes
4. Lire la description du produit
5. Date de production / numéro de lot
6. Norme
7. Identification de l'organisme notifié
8. Référence à la description du produit

③

①

GREEN
INTERNATIONAL



⑤

Jahr - KW

②

CROCHET DE TOIT RH03



⑥

EN 517 Typ B & CEN/TS 16415

⑦

CE 17 / 0408

⑧

Crochets de toit de sécurité, plastiquement déformables!
Utilisez les crochets de toit RH03 & RH04 PSA EN 355 avec amortisseur!

④

①

GREEN
INTERNATIONAL



⑤

Jahr - KW

②

CROCHET DE TOIT RH04



⑥

EN 517 Typ B & CEN/TS 16415

⑦

CE 17 / 0408

⑧

Crochets de toit de sécurité, plastiquement déformables!
Utilisez les crochets de toit RH03 & RH04 PSA EN 355 avec amortisseur!

7. Assemblée générale d'information

7.1. Ensemble et outils

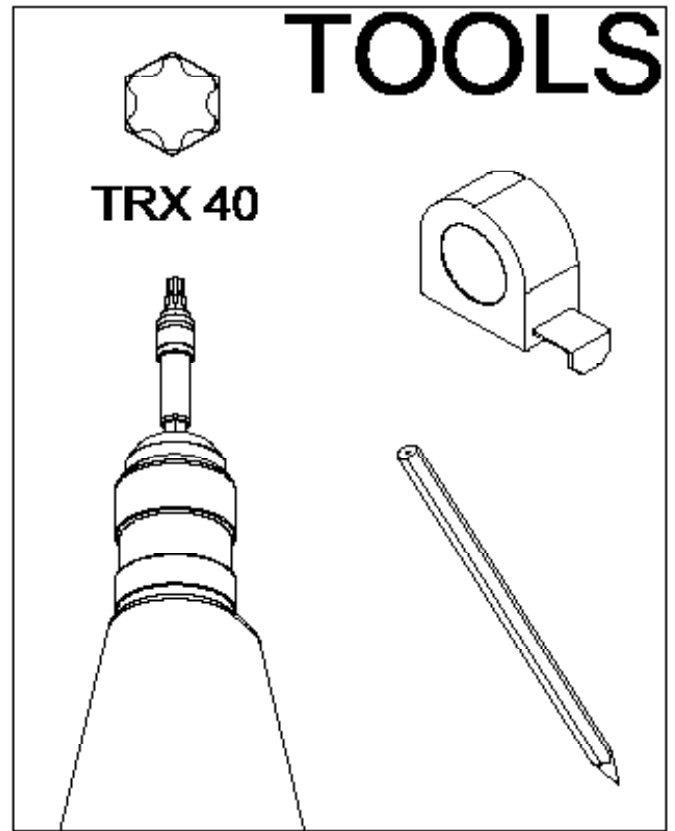
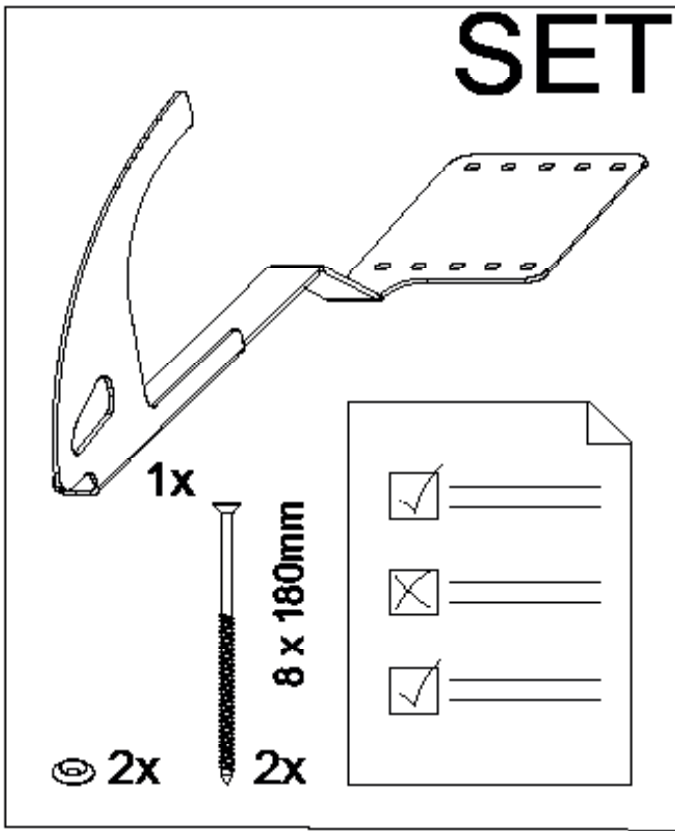

7.2. Structure du toit

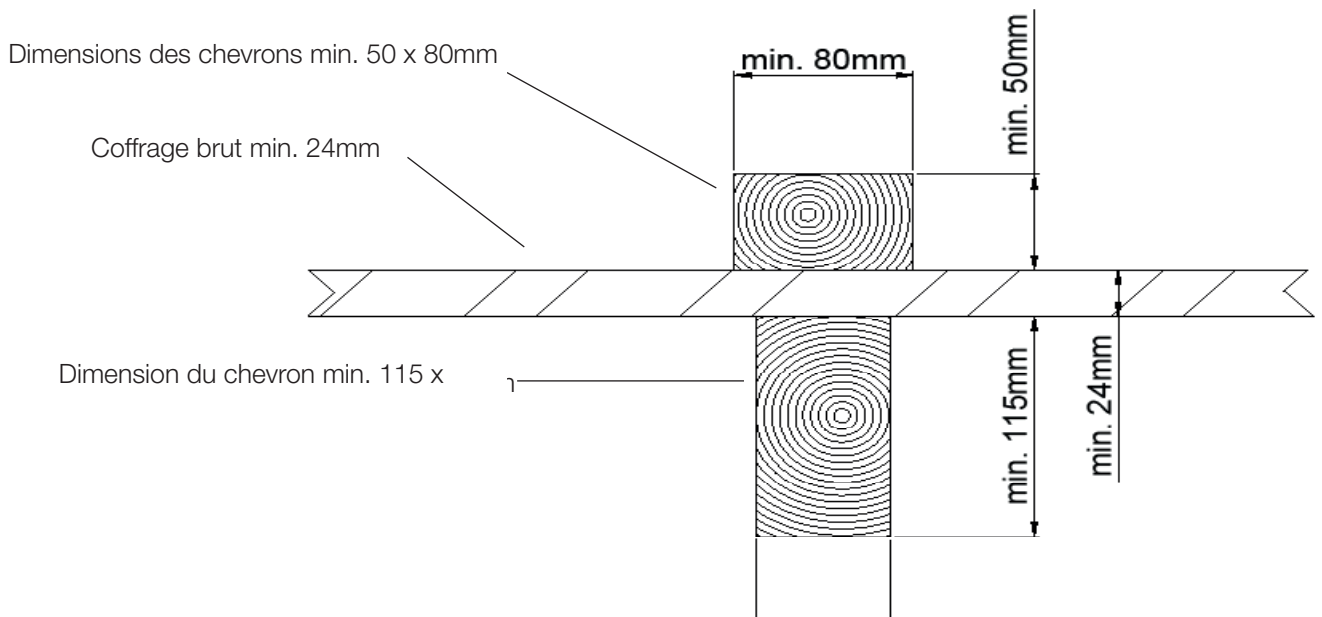

Une sous-structure statiquement stable doit être disponible. En cas de doute, un ingénieur en structure doit être consulté.

7.3. Montage

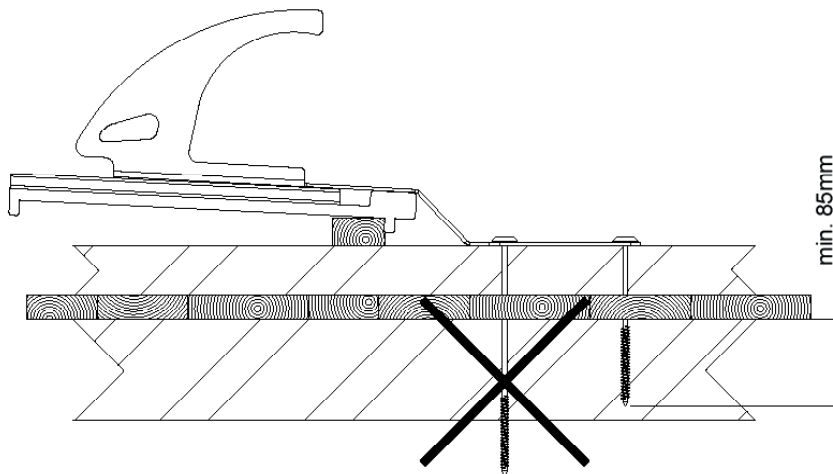

La fixation doit être effectuée avec les vis à bois d'origine fournies, car seules celles-ci permettent d'obtenir la résistance requise sur le support.

Si la profondeur de réglage minimale n'est pas atteinte ou si les vis fournies sont trop longues, la longueur des vis doit être réévaluée. Le fabricant doit être consulté !

8. Instructions de montage

8.1. Positionnement

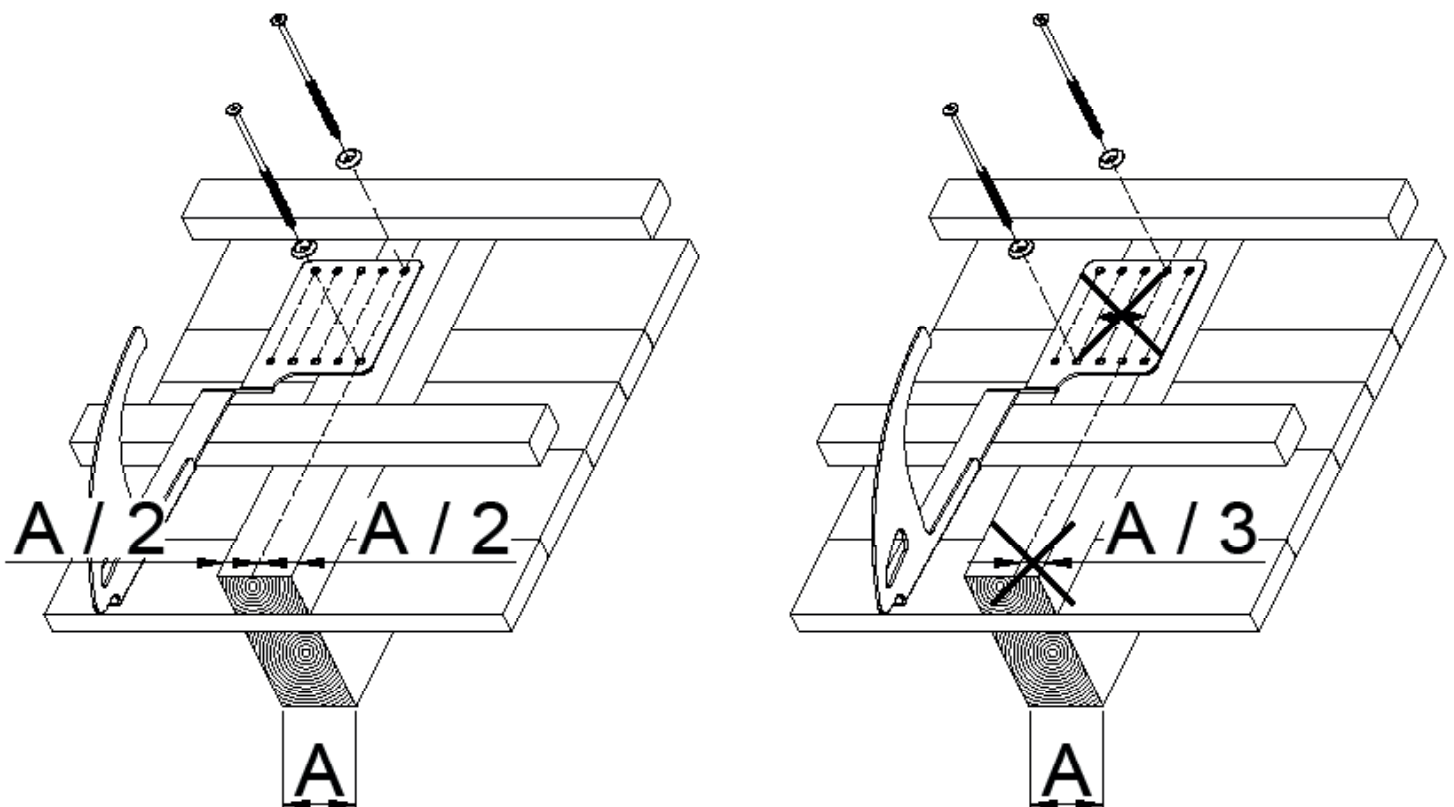

Alignez les crochets de toit de manière à ce que les 2 vis de fixation fournies, y compris les rondelles de forme au milieu du chevron, puissent être fixées l'une sous l'autre. Selon la hauteur de la tuile, les différences de hauteur peuvent être compensées en pliant le bord en Z.

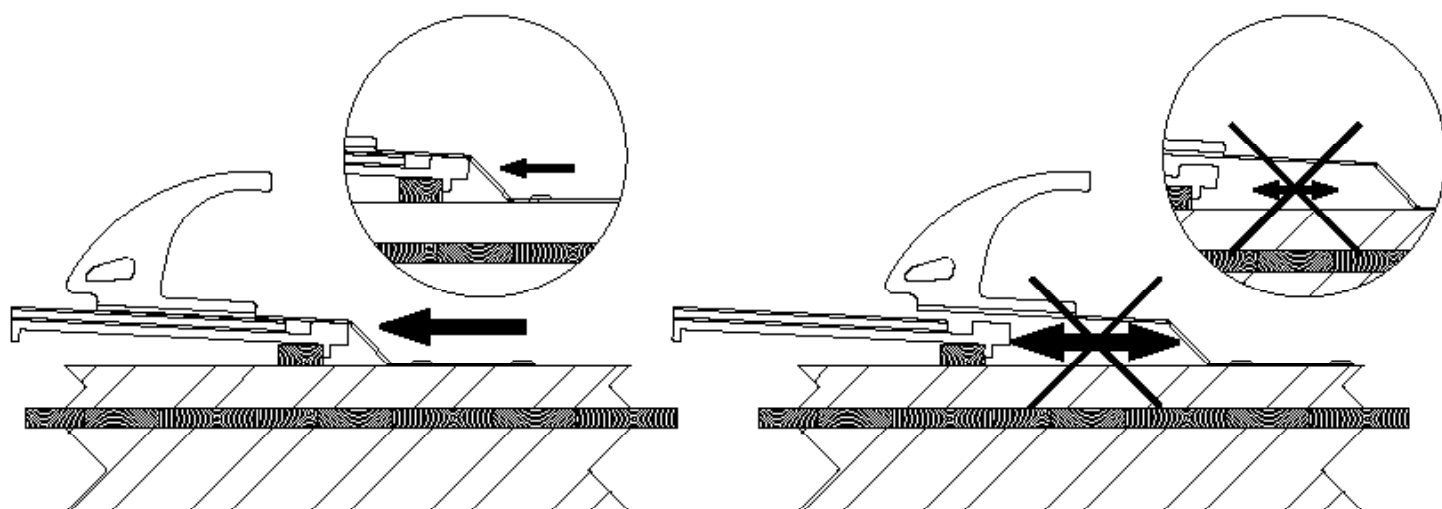

8.2. Assemblée

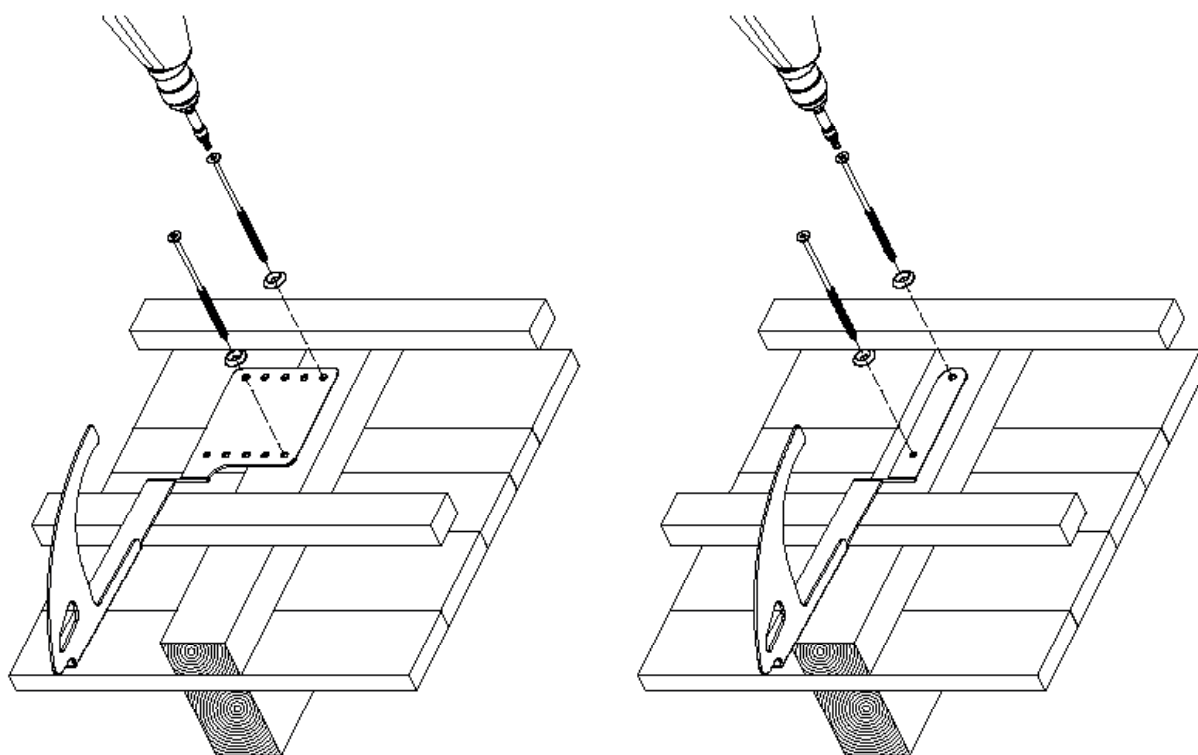

8.3. Scellage

L'étanchéité est réalisée selon les règles techniques reconnues dans le métier de la toiture. Des mesures supplémentaires peuvent être nécessaires, par exemple en cas de faible inclinaison du toit (bandes d'étanchéité, etc.).

8.4. Inspection

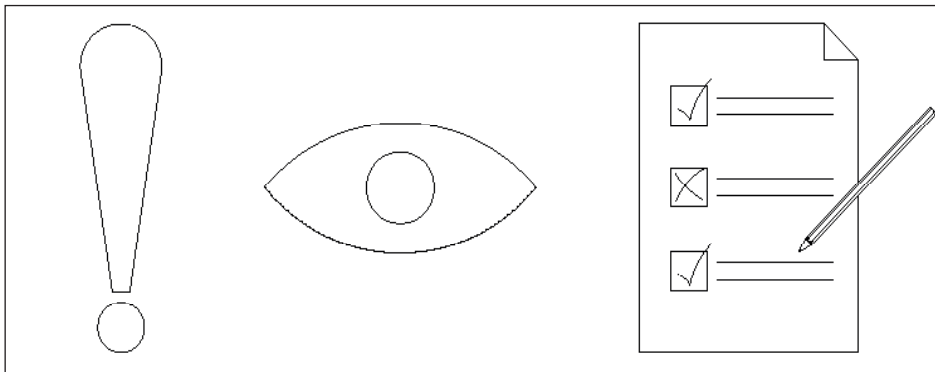

- Vis complètement vissées
- Les disques de revers sont joints
- Le crochet de toit est parfaitement ajusté
- Remplissez le protocole d'assemblage (voir page 12)
- N'oubliez pas la documentation photographique (lors du montage)

9. Directions de chargement

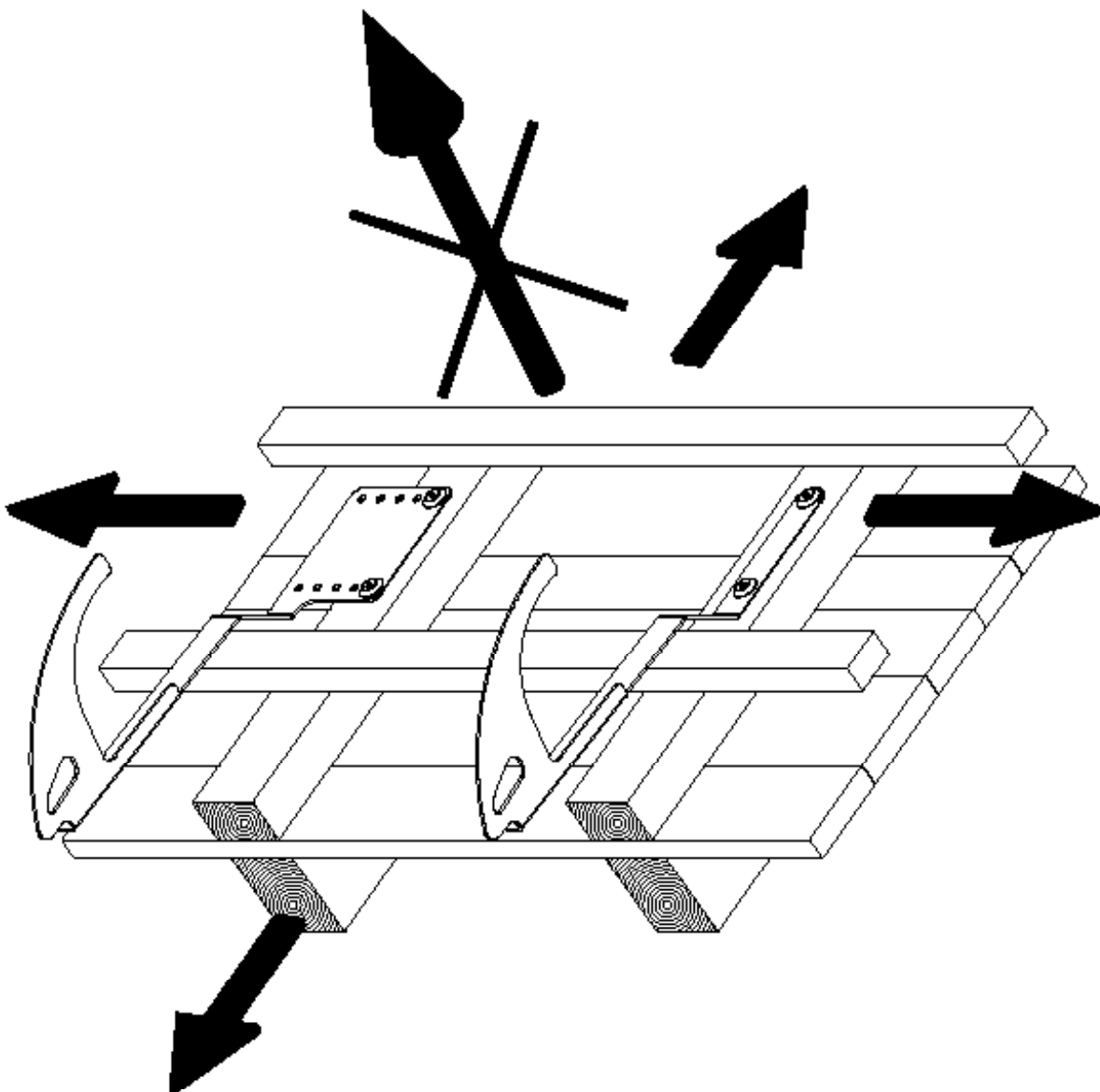

11. Référence au système de sécurité du toit existant

À l'accès au toit (accès au système), cette notice du propriétaire doit être affichée de façon claire et visible:

Le dispositif doit être utilisé dans le respect le plus strict des consignes de montage et d'utilisation. Le dépositaire des consignes de montage et d'utilisation, des rapports d'essais, etc., se trouve à:

- Tableau récapitulatif de l'emplacement des dispositifs d'arrêt:

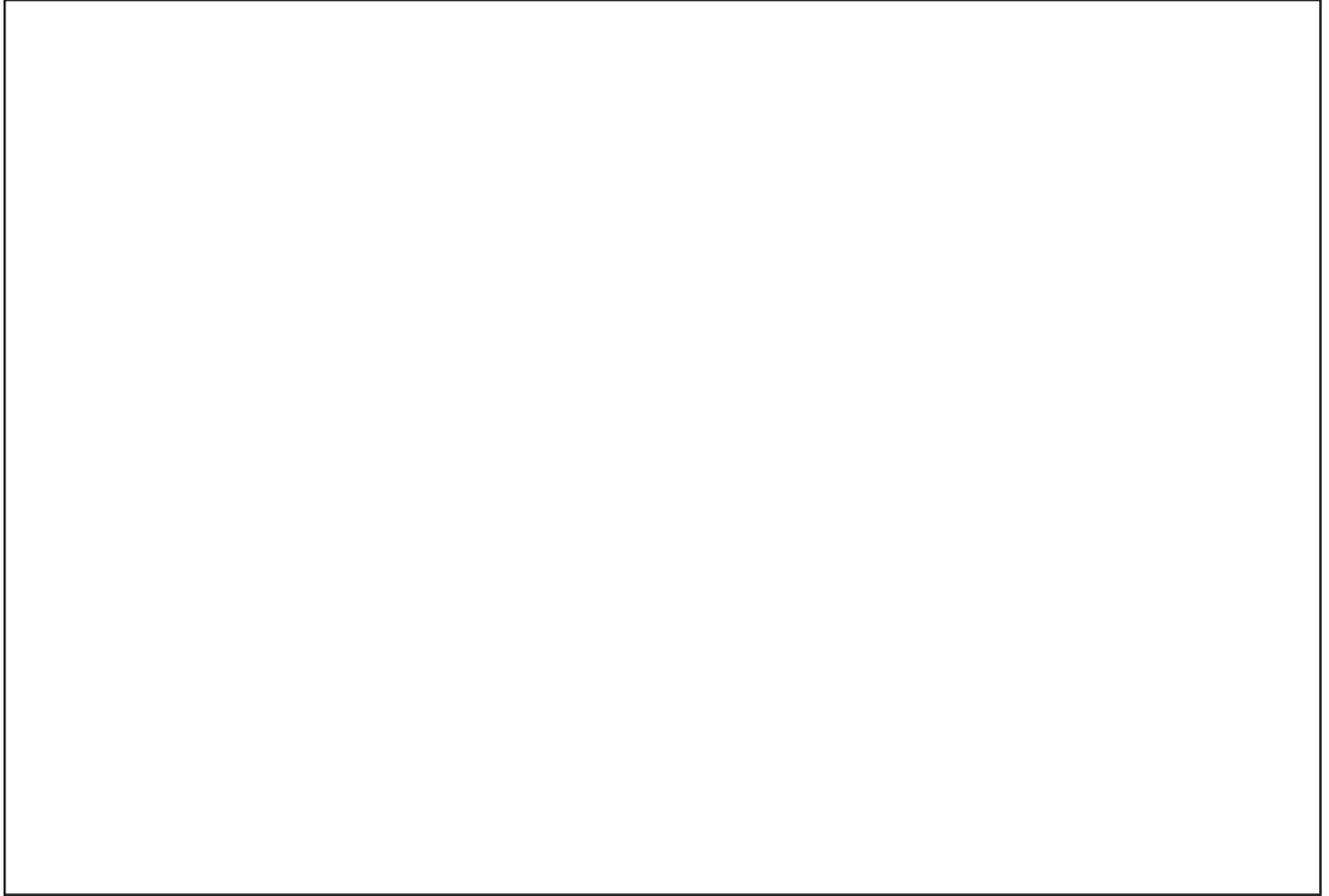

- Fabricant et désignation du système: GREEN RH03 & RH04
- Date du dernier test: _____
- Nombre maximum de personnes à sécuriser: 2 personnes (dont 1 personne pour les premiers secours)
- Besoin d'amortisseurs: oui
- Le dégagement minimum requis sous le bord de la chute au sol est calculé Déformation et déplacement (max.1 m) du dispositif d'ancrage sous charge:
 - + Spécifications du fabricant de l'équipement de protection individuelle utilisé incl. déflexion de la corde
 - + hauteur du corps
 - +1 m de distance de sécurité.

12. Fiche de contrôle RH03 & RH04

Activités réalisées	Lacunes constatées		Date	Société / Nom / Expert	Description des lacunes / mesures	Date de la prochaine inspection régulière
	Oui	Non				
<p>Verification du système</p> <ul style="list-style-type: none"> Aucune déformation des pièces individuelles détectable toutes les vis et connexions serrées Guides de corde sans dommage <p>Inspection visuelle des points de fixation et des accessoires (fixations, etc.) par un spécialiste agréé.</p>						

© GREEN International Absturzversicherungs GmbH, Erreurs, fautes d'impression, modifications techniques réservées!

*** En cas de stress dû à une chute ou en cas de doute, le dispositif d'ancrage doit être immédiatement retiré de l'utilisation et envoyé au fabricant ou à un atelier spécialisé pour inspection et réparation. Cela vaut également pour les dommages aux engins de levage.

La personne responsable doit remplir le document et le conserver en sécurité dans un endroit protégé avec les instructions d'utilisation (par exemple, gestion immobilière)

Lors de l'accès au système de sécurité du toit, les positions des dispositifs d'ancrage doivent être documentées par des plans (par exemple, croquis de la vue de dessus du toit)!

modèle

Modèle

13. Notes



GREEN International Absturzsicherungs GmbH

Fabrikplatz 1/10, 4662 Steyrermühl

Tel.: +43 7613 32498-0

Fax: +43 7613 32498-16

office@green-gmbh.at

www.green-International.at